

Application Success Stories

Dieteg Gerätebau GmbH & Co. KG
Fahrzeugkomponenten



Kapazitätssteigerung

Prozesssicherheit

Beschichtungsqualität

Application Success Stories

Technische Daten

Teilespektrum: Fahrzeugkomponenten

Teilegrösse: H 2'100 mm

B 800 mm

L 2'300 mm

Fördergeschwindigkeit: v 1 m/min

Lieferumfang:

1 x MagicCompact® EquiFlow® BA04

1 x Pulverbeschichtungsgerät OptiFlex® Automatic AS06-12P

12 x Automatikpistole OptiGun® GA03-P

1 x Handpistole OptiSelect® Pro GM04

1 x OptiCenter® All-In-One OC06 mit 12 x OptiStar All-in-One® CG22-C

1 x Steuerung MagicControl 4.0 (CM40)

2 x Hubgerät ZA07-18 / XT10



Application Success Stories

Layout

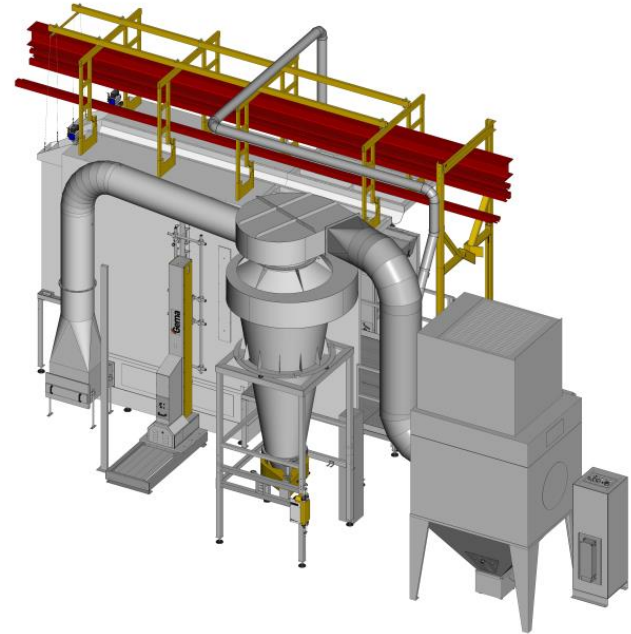
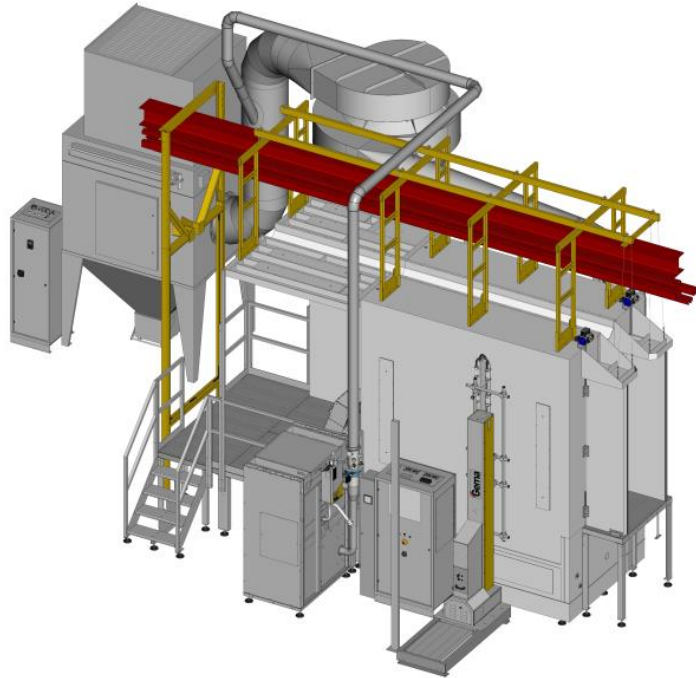

Application Success Stories



Seit über 70 Jahren steht der Name Dieteg für hochwertige Kabinen von Industriefahrzeugen, Flurförderzeugen, Landmaschinen und Kommalfahrzeugen. Am Erstausrüster- und Nachrüstermarkt besitzt das Unternehmen eine starke Marktposition und ist mit Systemlösungen ein etablierter und gefragter Partner für Kunden in der ganzen Welt.

Die bestehende Handbeschichtungsanlage wurde wegen zunehmenden Stückzahlen und steigenden Qualitätsansprüchen unwirtschaftlich. Nach

Anlagenbesichtigungen und erfolgreichen Beschichtungsversuchen bei der Gema entschied sich Dieteg zur Installation eines modernen Schnellfarbwechselsystems MagicCompact EquiFlow. Bei der Installation musste auf sehr knappe Platzverhältnisse in der bestehenden Halle Rücksicht genommen werden und es konnte keine Grube umgesetzt werden. Aus diesem Grund wurde die Anlage auf 1.35 Meter Höhe aufgeständert. Das System von Gema verfügt über einen großen Vorbeschichtungsplatz, wo die voluminösen Fahrzeugkabinen bequem gepulvert werden

können. 12 Automatikpistolen, gesteuert über ein Lichtgitter, garantieren eine gleichbleibende hohe Beschichtungsqualität und damit höchste Prozesssicherheit. Um bei der Steuerung und im Arbeitsablauf höchste Flexibilität zu erzielen, wurde das Bedienpanel für die gesamte Anlage direkt beim Beschichter angebracht. Das System von Gema ermöglicht Dieteg schnelle und saubere Farbwechsel und hat eine signifikante Kapazitätserweiterung erbracht, die Arbeitsprozesse standardisiert und die Arbeitsplätze aufgewertet.