

# OptiFeed Drum (FPS11)

## Trasporto polvere da contenitore a barile

Il Sistema di alimentazione polvere OptiFeed Drum FPS11 è progettato per il trasferimento della polvere da contenitori a barile.

La pompa polvere OptiFeed 4.0 trasporta la polvere dal contenitore originale. L'uso di pompe a iniettore per polveri organiche e di smalto è altrettanto possibile.

### La fornitura comprende:

- Sistema di vibrazione del contenitore
- Pescante fluidificato per aspirazione della polvere
- Pompa di trasporto polvere OptiFeed 4.0

### I principali vantaggi della pompa OptiFeed 4.0 sono:

- Trasferimento di grandi quantità di polvere su lunghe distanze e con notevoli dislivelli
- Trasporto della polvere con ridotti volumi di aria compressa
- Programma di pulizia automatico dell'intero circuito della polvere
- Monitoraggio delle parti di usura
- Adatto per polvere organica e smaltata
- Possibilità di collegamento a sistemi di controllo superiori
- Facile da mettere in funzione



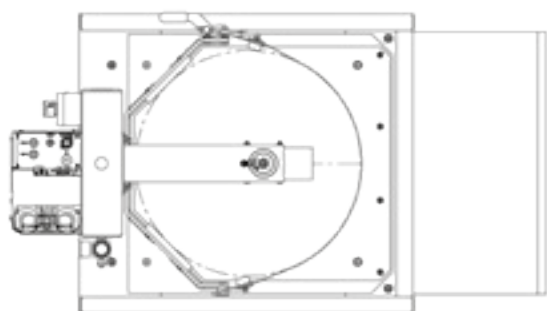
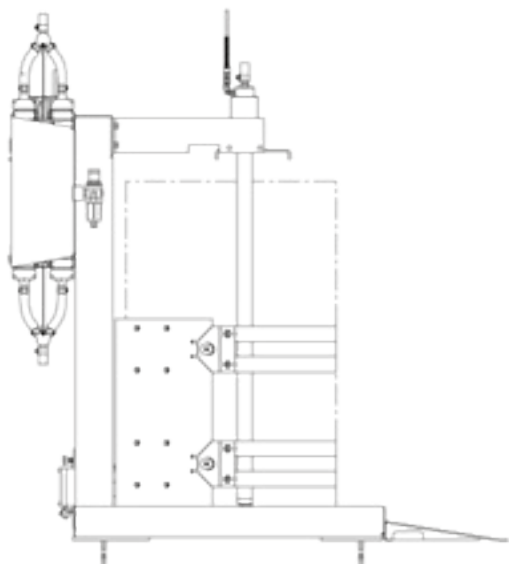

## Dati tecnico\* OptiFeed Drum (FPS11)

Base contenitore:	730 mm x 1168 mm	
Altezza:	1350 mm	
Dimensioni contenitore:	max. diametro	600 mm
	max. altezza	900 mm
Polvere in uscita per ogni OptiFeed 4.0:	< 8 m =	6 kg/min
	8 – 16 m =	4,5 kg/min
	16 – 25 m =	4 kg/min
Pressione di ingresso aria compressa:	6 – 8 bar	
Pressione di ingresso aria compressa:	12 Nm <sup>3</sup> /h per ogni OptiFeed 4.0 0,5 Nm <sup>3</sup> /h pescante fluidificato	
Compressed air quality:	max. vapore acqueo contenuto	1,3 g/m
	max. contenuto d'olio	0,1 mg/m <sup>3</sup>
Tensione d'ingresso nominale:	3 x 230 / 400 VAC	
Frequenza:	50 / 60 Hz	
Valore potenza d'ingresso (carico collegato):	160 VA	
Polvere applicabile:	Organica, Smalto	

\* Le prestazioni di trasporto indicate sono valori di riferimento. Le possibili deviazioni dipendono dalla polvere, dal tipo di polvere, dal condizionamento e dalla distanza di trasporto della polvere.

## Configurazioni

L'FPS11 può essere equipaggiato con una o due pompe OptiFeed 4.0 (PP07-S). L'OptiFeed 4.0 aggiuntivo sarà collocato su un supporto accanto all'unità.

### Opzionale: tecnologia di trasporto a iniettore per il tamburo OptiFeed (FPS11)

- 1 – 4 iniettore (tipo EP06) per la polvere di smalto
- 1 – 4 iniettore (tipo PP02) per polvere standard

Gema Switzerland si riserva il diritto di apportare qualsiasi modifica senza alcun preavviso!

**Gema Switzerland GmbH**

Sommeraustrasse 5 | 9200 Gossau | Switzerland  
T +41 71 313 83 00 | [www.gemapowdercoating.com](http://www.gemapowdercoating.com)