

Modulo verticale (ZA17)

Posizionamento preciso di più assi per pistole

Il modulo verticale ZA17 viene utilizzato in combinazione con l'asse stazionario ZS05 per il movimento e il posizionamento precisi di più assi per pistole UA05 e UA05-x sull'oggetto da rivestire. È possibile configurare più moduli verticali ZA17 per adattarsi all'applicazione; affiancati e/o uno sopra l'altro su un unico asse ZS05. I moduli ZA17 possono essere utilizzati per collocare la pistola in posizione fissa o secondo un raggio di oscillazione, in base ai requisiti dell'applicazione.

Gli assi vengono controllati con il sistema MagicControl 4.0. Per il riconoscimento delle parti tramite scanner, per ogni modulo ZA17 viene creata una zona di riconoscimento separata.

Il modulo verticale ZA17 è particolarmente adatto per il posizionamento preciso e mirato delle pistole durante l'applicazione con geometrie complesse e travi inclinate.

Caratteristiche principali:

- Posizionamento verticale preciso della pistola sull'oggetto da rivestire
- È possibile montare fino a sei moduli ZA17 in totale sull'asse ZS05 (tre per lato)
- È possibile utilizzare due assi UA05 o un asse UA05-x per modulo ZA17
- In totale è possibile azionare fino a otto assi UA05 sull'asse ZS05
- Disposizione lati sinistro e destro con una distanza delle pistole di 350 mm

Vantaggi per il cliente:

- Maggiore automazione per requisiti applicativi complessi e parti con geometrie difficili
- Riduzione dell'ingombro nella cabina grazie alla combinazione di più assi in un'unica unità
- Risparmio di polvere grazie a una maggiore automazione con posizionamento individuale delle pistole
- Rivestimento automatico e maggiore copertura di contorni angolati grazie al posizionamento preciso e alla regolazione continua delle pistole fisse
- La spaziatura verticale delle pistole da 110 – 300 mm riduce la distanza tra le zone di rivestimento e massimizza l'efficacia della copertura monoasse nelle aree incassate
- Rete dati end-to-end per il monitoraggio e il tracciamento delle prestazioni



Moduli ZA17 sull'asse ZS05



Su un modulo ZA17 è possibile montare due assi UA05 o un asse UA05-x



Montaggio massimo: fino a tre moduli ZA17 uno sopra l'altro su entrambi i lati dello ZS05 con distanza tra le pistole di 350 mm (C)

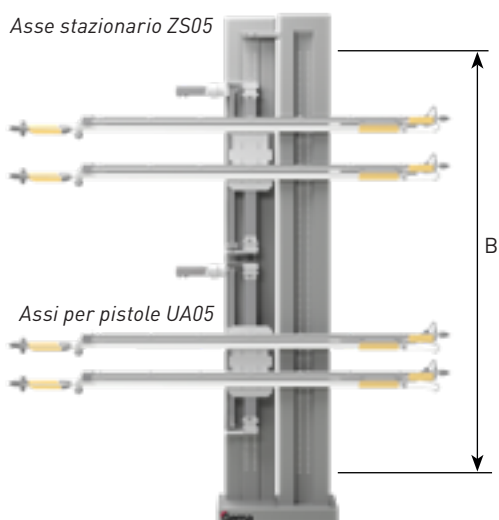
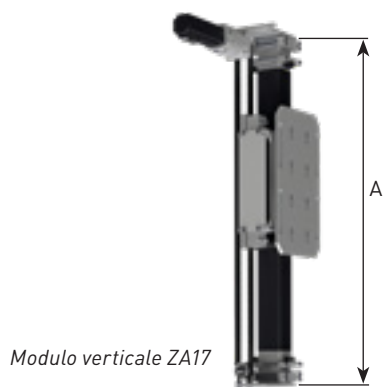

Configurazioni possibili:

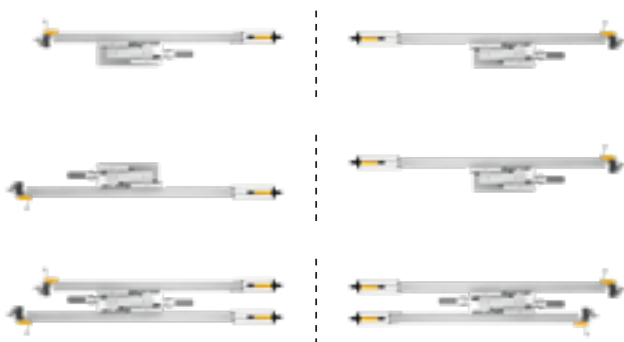

Dati tecnici ZA17

Modulo verticale	ZA17				
Velocità della corsa	0,08 – 0,4 m/s				
Accelerazione	0,1 – 1,5 m/s ²				
Numero di assi per pistole	max. 2 assi UA05 (distanza 110 – 300 mm) per modulo ZA17 o 1 asse UA05-x per modulo ZA17				
Sistema di posizionamento	Generatore di impulsi integrato nel motore sincrono				
Tensione	230 V; 50 / 60 Hz				
Intervallo di temperatura	0 °C – +40 °C / 32 °F – +104 °F				
Zona ATEX	CE II 3 D (ATEX Zona 22)				
Motore sincrono	400 Watt, classe di isolamento IP 54 F				
Tipo: ZA17-x	5	7.5	10	12.5	15
Corsa del modulo ZA17 [mm]	500	750	1000	1250	1500
Altezza [A] [mm]	1095	1345	1595	1845	2095

Dati tecnici ZS05

Asse stazionario	ZS05			
Tipo: ZS05-x	20	25	30	35
Altezza di montaggio [B] [mm]	2000	2500	3000	3500
Capacità di carico	max. 6 moduli ZA17 (3 per lato) con max. 8 assi UA05 per modulo ZA17			

Componenti del sistema associati:

- Controllo del sistema MagicControl 4.0
- Assi per pistola UA05
- Asse per pistola UA05-x
- Pistola automatica OptiGun® GA04-X con assortimento di ugelli
- Sistema di rilevamento delle parti

Gema Switzerland si riserva il diritto di apportare modifiche tecniche senza alcun preavviso!

009708-IT-01 -2025

Gema Switzerland GmbH

Sommeraustrasse 5 | 9200 Gossau | Switzerland
T +41 71 313 83 00 | www.gemapowdercoating.com

Gema